

# PONT ÉLÉVATEUR BY MARTECH DOUBLE CISEAUX 3.5T

REF.  
RR300408

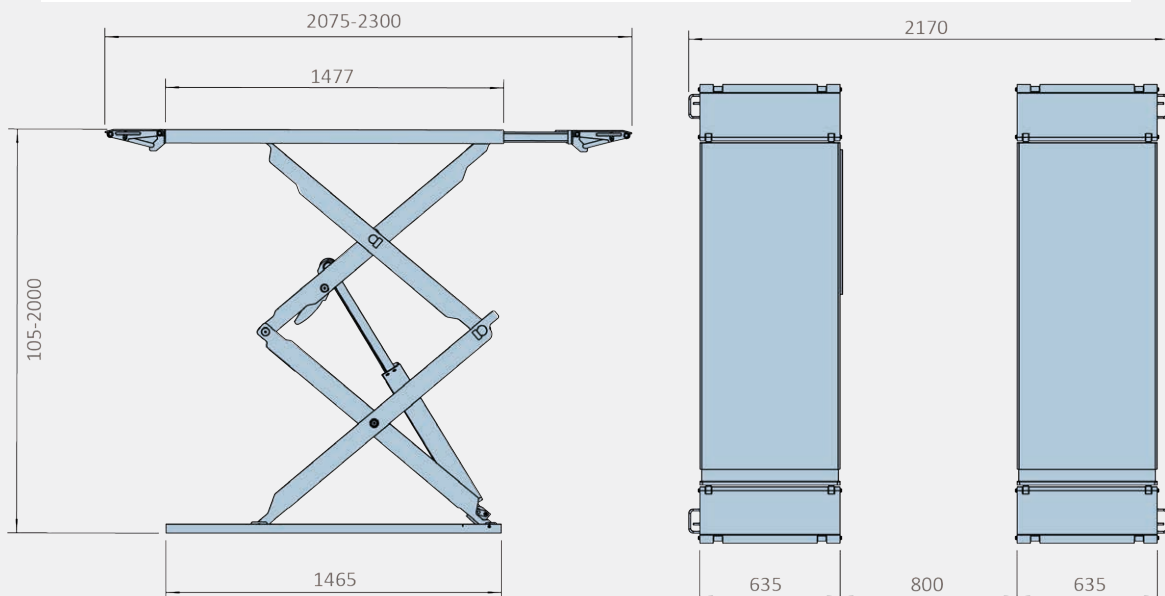

L'élevateur électro-hydraulique à ciseaux est une alternative optimale aux systèmes encastrés. Idéal pour des installations avec peu d'espace.

## RR300408 - ÉLÉVATEUR ÉLECTRO-HYDRAULIQUE À CISEAUX SUR SOL 3.5 T 400 V TRIPHASÉ

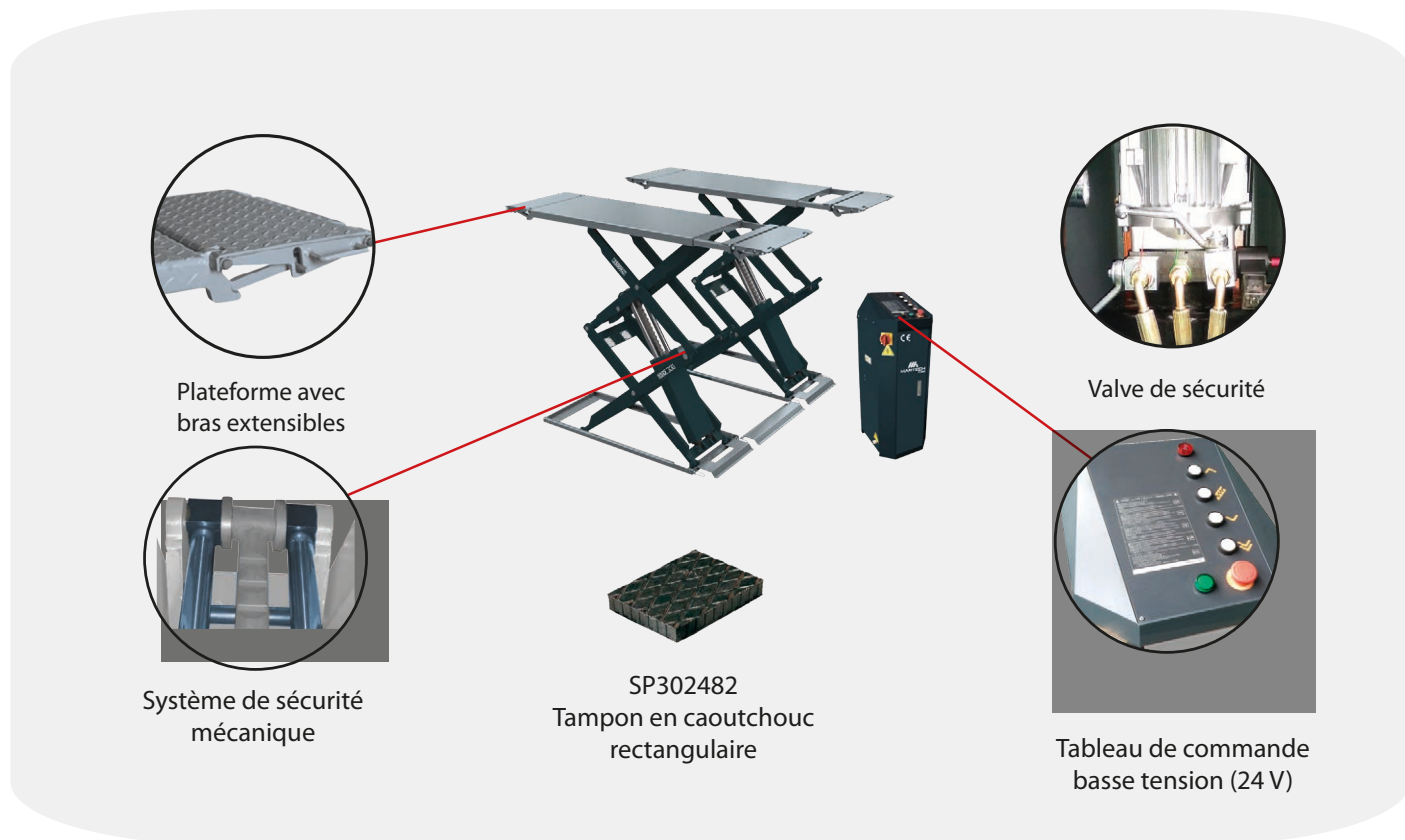

### CARACTERISTIQUES TECHNIQUES

|                  |                 |
|------------------|-----------------|
| CAPACITE MAXIMUM | 3500 kg         |
| HAUTEUR MAXIMUM  | 2000 mm         |
| HAUTEUR MINIMUM  | 105 mm          |
| TEMPS DE LEVAGE  | 45 s            |
| PUISSANCE MOTEUR | 3.5 kW          |
| POID             | 900 kg          |
| ALIMENTATION     | 230/400 V 50 Hz |